

Apollo

- Modułowy system mocowania komputerów Apollo oferuje **kompletne rozwiązania montażowe**, w tym adaptery oraz **system ramion** i wysięgników.
- Zestaw podzielony jest na sekcje, co umożliwia różne **opcje montażu** i wyposażenia. Zaprojektowany z myślą o wytrzymałości, zdolności adaptacji oraz łatwości użytkowania.
- System Apollo jest **idealny do mocowania** monitorów, komputerów panelowych oraz monitorów pacjenta.
- **Zestaw** dostępnych **adapterów** umożliwia zamocowanie bezpośrednio na ścianie, szynach aparatów anestezyjologicznych oraz kolumnach wyposażonych w szyny i rury przeznaczone do mocowania wyposażenia medycznego.
- Zintegrowane **przewodzenie kabli**, które układa przewody w strukturze ramienia, czyniąc je niewidoczne dla użytkownika. Poprawia to estetykę, komfort użytkowania oraz **ułatwia utrzymanie czystości**.

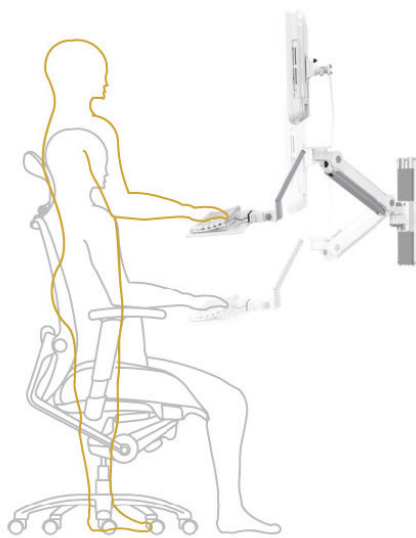

regulowana wysokość robocza

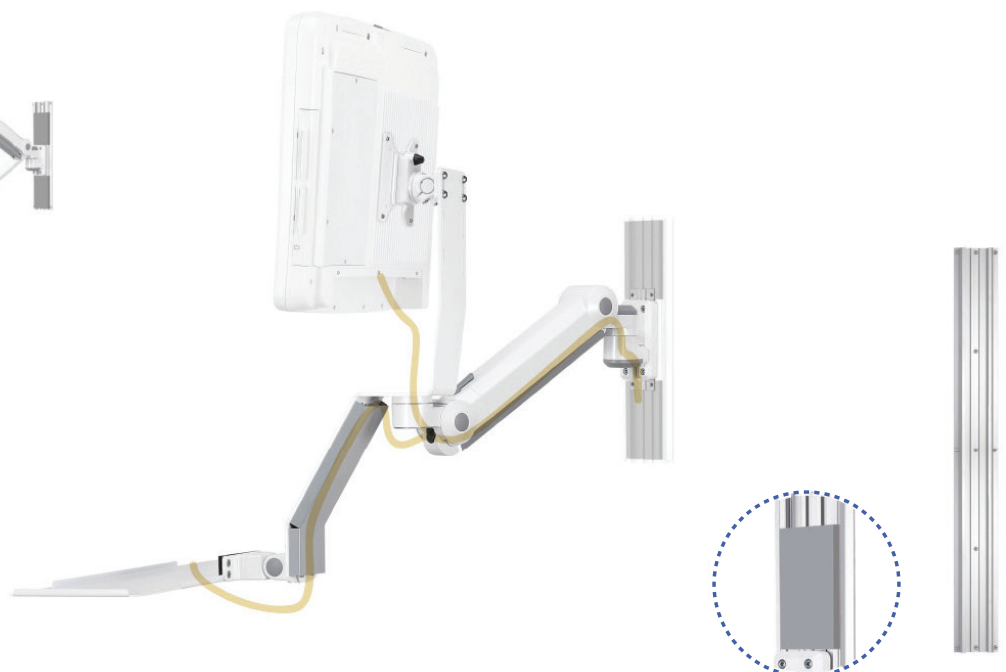

łatwa instalacja przewodów i ich wymiana

korytka ścienna i pokrywa przewodów

Specyfikacja – ramię Apollo

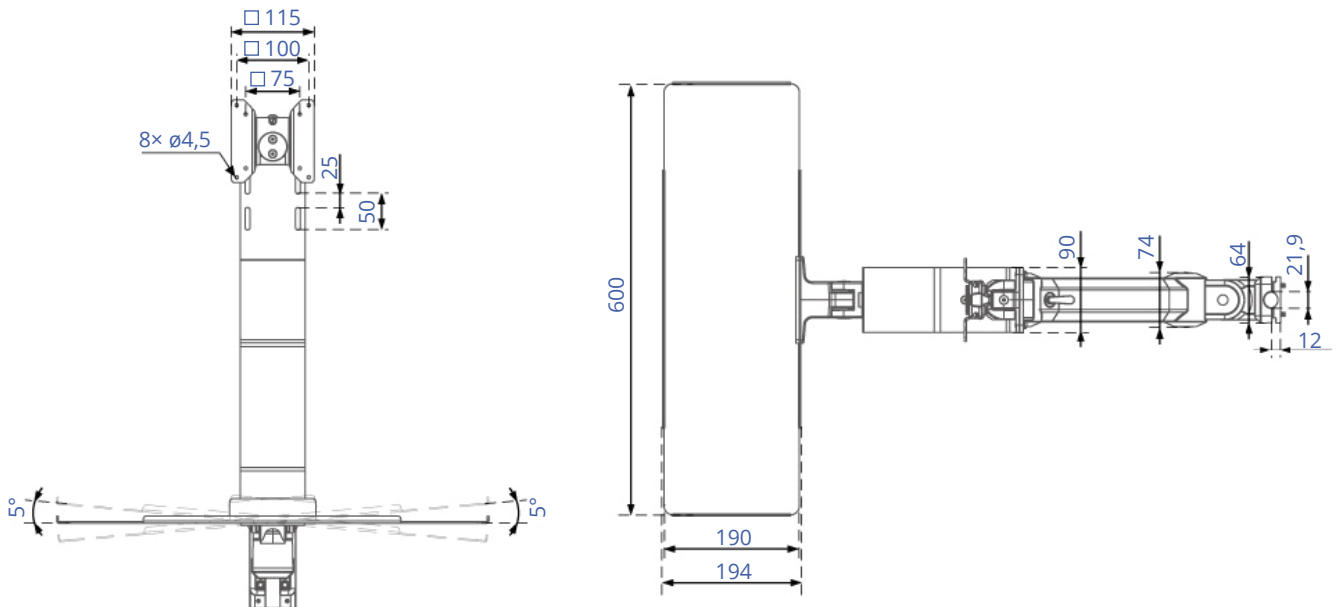

wymiary podane w mm

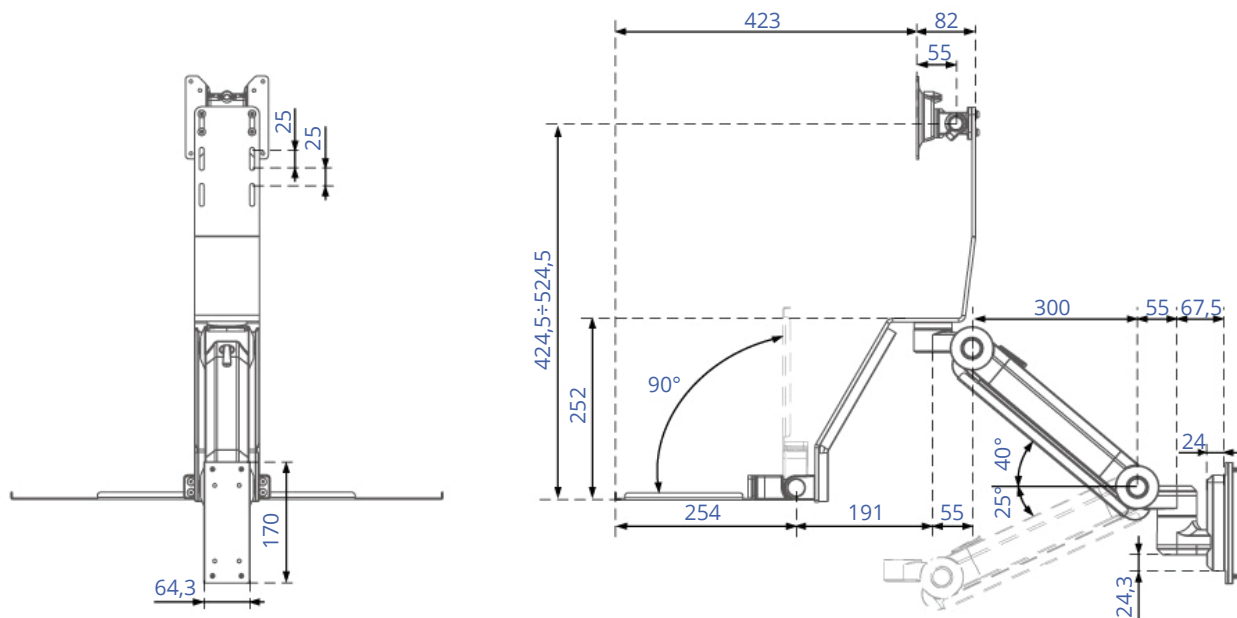

Apollo opcje montażu

łączniki

użycie poniższych łączników zmniejsza maks. obciążenie ramienia

akcesoria opcjonalne



przedłużenia ramion



Dystrybucja i serwis na terenie Polski:

MONITORMED

Kontakt :
Stary Janków 3
05-250 Radzymin
tel. +48 226785119
fax/ +48 227812332
biuro@monitor-med.pl